



# MAANSIIRTOHOMMAT PAKETISSA



## VOLVO PRO X

Volvo Pron ansiosta hommat ovat helpommin pakettissa ja voit keskittyä siihen mikä sinulle on tärkeintä: bisnekseen, ajamiseen ja elämään.

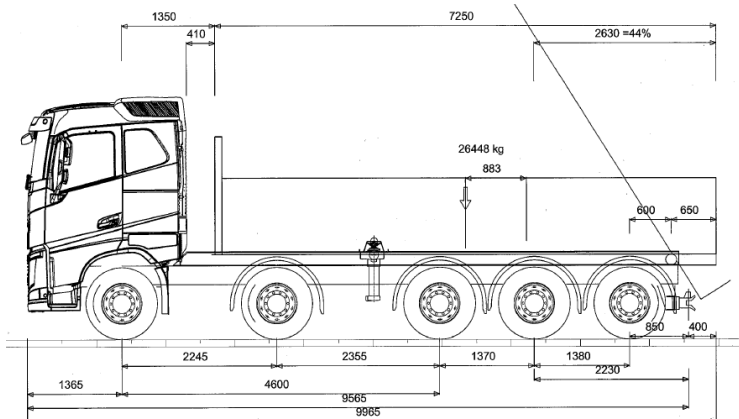

## VOLVO PRO ON ENEMMÄN KUIN AUTO.

Volvo Pro -palvelut takaavat, että saat auton nopeasti ajoon ja että se myös pysyy ajossa.



**AIKATAULU**  
PAKETISSA.

**HANKKIMINEN**  
PAKETISSA.

**HUOLLOT**  
PAKETISSA.

**KALUSTONHALLINTA**  
PAKETISSA.

**RAHOITUS**  
PAKETISSA.



SUOMEEN TEHTY!

Volvo Trucks. Driving Progress



# VOLVO PRO X OIKEA AUTO OIKEAAN TEHTÄVÄÄN. NOPEASTI.

Volvo tarjoaa Suomeen räätälöidyn maansiirtoautomalliston – ProX-paketin – joka on heti valmis maansiirtoajoon. Koko kuorma-auto on optimoitu juuri tähän tehtävään. Voit itse valita ohjaamomallin (FM,FMX,FH,FH16), moottoritehon, vetotavan ja akselistorakenteen.

Volvo ProX-autossa auton varustus alkaa apurunkopaketista jota voidaan täydentää asiakkaan valitseman toimittajan lavalla. Apurunkopaketti sisältää aina kipin, automaattikasettivalmiuden, vetovarustuksen, työvalot ja lavalämpöyhteen. XPro-apurunkopaketin kippi voidaan valita joko etu- tai ryhmäkipityyppien välillä

## Moottorivaihtoehdot

- D13 540 hv D16 550-750 hv
- VEB+ moottorijarru

## Vaihteistot

- Automatisoitu I-Shift -vaihteisto
- Ryömintävaihteilla

## Jarrut

- Levyjarrut EBS, seisontajarrut kolmella akselilla

## Alusta

- Vetotapa 10x4, kokonaisyhdistelmämassa 76 tonnia
- Etujousitusvaihtoehdot paraabeli tai ilmajousitus  
Paraabelijousitus: 9+9t, etuakseliväli 1995mm  
Ilmajousitus: 9+9t, etuakseliväli 2245mm
- Akselinostin ilmajousitetulle 2.akselille
- Takajousitus ilmajousitus
- Vahva runkorakenne, 300mm profiili, 8mm, sisärunko
- VDS ohjaus
- Akseliveto tai napavälitys
- Akseliväli 4600mm
- WAP Vetopalkki ja vetokytkin VBG 5190d servolla
- Renkaat 385/65 R22.5 / 315/80 R22.5
- Takailmajousituksen maansiirto-ohjelmat (telinosto kuormattuna <50km/h, painonsiirto akseleiden välillä)

## Ohjaamo

- Makuu-, Globetrotter- tai Globetrotter XL -ohjaamot varusteineen

## Valinnaiset varustepaketit

- Driving tai Driving+ -paketit
- Lepopaketti tai Lepopaketti Arctic
- Audiovarusteet: Mediapaketti kosketusnäytöllä MEDIADF tai tehdasasenteisella navigaattorilla MEDIANDF
- Henkilökohtainen turvallisuuspaketti
- Näkyvyyspaketti

## Pro X Päällirakenne, automaattikasetti

- Apurunkopaketti RHS 160x80x6 maalattuna
- Nummi etu- tai ryhmäkippi
- Automaattikasettivarustus
- Lavalämpö RST, paineilmahallinta
- Hydraulikkapumppu
- Lokasuojat
- Perälaudan hydraulikka
- Työvalot, led
- 2+2 kpl tasovilkut eteen ja taakse
- Vetovarustus sisältäen VBG 5190d-vetokytkimen servolla

## Lavavaihtoehdot

- Elg, Kome tai Jorpe
- Lava maalataan RAL-sävyyn
- Mekaaninen lavapeite
- Täry
- Lavan mitoitus: pituus 7250mm  
pohja 10 mm laita  
6 mm korkeus  
1100 mm

## Optiot

- Perävaunu, 4-akselinen Jykin alusta
- Hydraulinen kaarellinen lavapeite
- Work Remote -kaukosäädin kippitoiminnoilla
- My Truck mobiiliapplikaatio

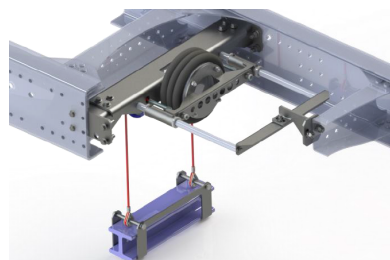

SUOMEEN TEHTY!

Volvo Trucks. Driving Progress

